

f | ***rizoma***

f | ***rizoma***

ITA – Prima di iniziare

Siamo lieti di darvi il benvenuto nel mondo Rizoma, e ci complimentiamo con voi per l'ottima scelta effettuata. Vi invitiamo a seguire scrupolosamente le indicazioni riportate in questa guida, che consentono di montare e utilizzare correttamente il prodotto e sfruttare appieno tutte le funzionalità di cui dispone. Per la Vostra tutela e sicurezza, Rizoma consiglia espressamente di far eseguire il montaggio del prodotto da personale Tecnico specializzato. Installare, riparare o fare manutenzione in maniera impropria, può essere causa di incidenti. Conservare la presente guida per l'utente quale riferimento per il futuro.

ENG – Before you start

We are pleased to welcome you into the world of RIZOMA, and we congratulate you for your excellent choice. Please carefully follow the instructions in this guide, which will allow you to mount and use the product correctly and enjoy all the features it has.

For your protection and safety, RIZOMA expressly recommends that you have the installation of the product performed by skilled personnel. Improper installation, repair or maintenance, can cause accidents. Keep this user guide as a reference for the future.

FRA – Avant de commencer

Nous sommes heureux de vous accueillir dans le monde Rizoma, et nous vous félicitons de votre excellent choix. Nous vous invitons à suivre scrupuleusement les instructions de ce guide, qui vous permettront de monter et utiliser le produit correctement et profiter de toutes les fonctionnalités dont il dispose. Pour votre protection et votre sécurité, Rizoma recommande expressément l'installation du produit par une personne techniquement spécialisée. Installer, réparer ou entretenir de façon inadaptée, peuvent causer des accidents. Conserver ce guide de référence pour l'historique de ce produit.

DEU – Bitte beachten Sie

Vielen Dank zu Ihrer Kaufentscheidung für ein Qualitäts-Produkt aus dem Hause RIZOMA. Damit Sie das maximale Fahrvergnügen durch den Neuerwerb genießen können, bitten wir Sie den Anweisungen in diesem Handbuch zu befolgen und dieses als Referenz aufbewahren. Zu Ihrer eigenen Sicherheit empfiehlt RIZOMA ausdrücklich, die Montage des Produktes durch Fachpersonal durchführen zu lassen. Bitte beachten Sie, dass eine unsachgemäße Montage, Wartung / Pflege oder Reparaturen zu Unfällen bzw. Erlöschten der Gewährleistung zur Folge haben kann.

ESP – Antes de empezar

Nos complace darle la bienvenida al mundo Rizoma, y le felicitamos por su excelente elección.

Por favor siga cuidadosamente las instrucciones de esta guía. Hacer uso de estas, garantiza una correcta instalación, para un mayor disfrute y durabilidad del producto. Para su protección y seguridad, Rizoma recomienda expresamente, que se haga uso de personal especializado para la correcta instalación del producto. Instalación, reparación o mantenimiento de forma inadecuada, pueden causar accidentes. Conserve este manual como referencia para el futuro.

© 2016 RIZOMA

ITA – Prima di iniziare

Siamo lieti di darvi il benvenuto nel mondo Rizoma, e ci complimentiamo con voi per l'ottima scelta effettuata. Vi invitiamo a seguire scrupolosamente le indicazioni riportate in questa guida, che consentono di montare e utilizzare correttamente il prodotto e sfruttare appieno tutte le funzionalità di cui dispone. Per la Vostra tutela e sicurezza, Rizoma consiglia espressamente di far eseguire il montaggio del prodotto da personale Tecnico specializzato. Installare, riparare o fare manutenzione in maniera impropria, può essere causa di incidenti. Conservare la presente guida per l'utente quale riferimento per il futuro.

ENG – Before you start

We are pleased to welcome you into the world of RIZOMA, and we congratulate you for your excellent choice. Please carefully follow the instructions in this guide, which will allow you to mount and use the product correctly and enjoy all the features it has.

For your protection and safety, RIZOMA expressly recommends that you have the installation of the product performed by skilled personnel. Improper installation, repair or maintenance, can cause accidents. Keep this user guide as a reference for the future.

FRA – Avant de commencer

Nous sommes heureux de vous accueillir dans le monde Rizoma, et nous vous félicitons de votre excellent choix. Nous vous invitons à suivre scrupuleusement les instructions de ce guide, qui vous permettront de monter et utiliser le produit correctement et profiter de toutes les fonctionnalités dont il dispose. Pour votre protection et votre sécurité, Rizoma recommande expressément l'installation du produit par une personne techniquement spécialisée. Installer, réparer ou entretenir de façon inadaptée, peuvent causer des accidents. Conserver ce guide de référence pour l'historique de ce produit.

DEU – Bitte beachten Sie

Vielen Dank zu Ihrer Kaufentscheidung für ein Qualitäts-Produkt aus dem Hause RIZOMA. Damit Sie das maximale Fahrvergnügen durch den Neuerwerb genießen können, bitten wir Sie den Anweisungen in diesem Handbuch zu befolgen und dieses als Referenz aufbewahren. Zu Ihrer eigenen Sicherheit empfiehlt RIZOMA ausdrücklich, die Montage des Produktes durch Fachpersonal durchführen zu lassen. Bitte beachten Sie, dass eine unsachgemäße Montage, Wartung / Pflege oder Reparaturen zu Unfällen bzw. Erlöschten der Gewährleistung zur Folge haben kann.

ESP – Antes de empezar

Nos complace darle la bienvenida al mundo Rizoma, y le felicitamos por su excelente elección.

Por favor siga cuidadosamente las instrucciones de esta guía. Hacer uso de estas, garantiza una correcta instalación, para un mayor disfrute y durabilidad del producto. Para su protección y seguridad, Rizoma recomienda expresamente, que se haga uso de personal especializado para la correcta instalación del producto. Instalación, reparación o mantenimiento de forma inadecuada, pueden causar accidentes. Conserve este manual como referencia para el futuro.

© 2016 RIZOMA

ITA – Non tutti i nostri prodotti sono omologati per l'utilizzo nella circolazione stradale nei Paesi ove sia invece prescritta l'omologazione. La RIZOMA® srl declina ogni e qualsiasi responsabilità in dipendenza dell'uso diverso che ne venga fatto.

ENG – Some of our products may not be approved for road circulation in the countries where homologation is required. Thus RIZOMA® srl declines any responsibility for a different use of its products.

FRA – Tous nos produits ne sont pas homologués pour la voie public dans les Pays où une homologation et prescrite. RIZOMA® srl décline toute et n'importe quelle responsabilité, pour toute utilisation différente de celle appropriée aux accessoires.

DEU – Einige Produkte von Rizoma sind nicht für die Nutzung im Straßenverkehr gem. der StVZO zugelassen da sie weder eine Straßenzulassung noch ABE/TÜV aufweisen.

ESP – No todos nuestros producto están homologados para la utilización en la circulación vial en los países donde dicho requisito de Homologación esta presente. La RIZOMA® Srl obvia cualquier vínculo de responsabilidad en el uso no apropiado del producto en cuestión.

ITA – Non tutti i nostri prodotti sono omologati per l'utilizzo nella circolazione stradale nei Paesi ove sia invece prescritta l'omologazione. La RIZOMA® srl declina ogni e qualsiasi responsabilità in dipendenza dell'uso diverso che ne venga fatto.

ENG – Some of our products may not be approved for road circulation in the countries where homologation is required. Thus RIZOMA® srl declines any responsibility for a different use of its products.

FRA – Tous nos produits ne sont pas homologués pour la voie public dans les Pays où une homologation et prescrite. RIZOMA® srl décline toute et n'importe quelle responsabilité, pour toute utilisation différente de celle appropriée aux accessoires.

DEU – Einige Produkte von Rizoma sind nicht für die Nutzung im Straßenverkehr gem. der StVZO zugelassen da sie weder eine Straßenzulassung noch ABE/TÜV aufweisen.

ESP – No todos nuestros producto están homologados para la utilización en la circulación vial en los países donde dicho requisito de Homologación esta presente. La RIZOMA® Srl obvia cualquier vínculo de responsabilidad en el uso no apropiado del producto en cuestión.

ITA Δ – Attenzione: alcuni componenti vengono montati solo per il trasporto. Serrare tutti i dispositivi di fissaggio con opportune coppie di serraggio prima della guida.

La non osservanza delle istruzioni precedute da questo simbolo, può creare situazioni di pericolo e causare gravi lesioni personali e anche la morte.

1. Leggere e seguire attentamente le presenti istruzioni, parte essenziale del prodotto. Per qualsiasi dubbio riguardo l'installazione e l'utilizzo del prodotto, contattare un rivenditore autorizzato RIZOMA (su www.rizoma.com).

2-Per una corretta installazione tutti i serraggi devono essere effettuati dopo il posizionamento corretto degli accessori e senza forzare i punti mobili una volta bloccati, per non compromettere la tenuta e il corretto funzionamento del prodotto.

3-Dopo l'installazione dei prodotti Rizoma è importante controllare il corretto funzionamento di tutte le parti del motoveicolo, incluso ma non limitato a freni, frizione, luci, acceleratore, sterzo. Inoltre è estremamente consigliato ripetere periodicamente questi controlli, anche dopo lunghi viaggi e periodi di fermo.

Tutti i prodotti Rizoma richiedono regolare ispezione e manutenzione. Maggiore è il loro utilizzo maggiore deve essere la frequenza dei controlli. In caso si rilevino parti mancanti, danneggiate, consumate o con un'aspetto irregolare consultare immediatamente il rivenditore Rizoma prima di utilizzare il motoveicolo. In ogni caso mai cercare di riparare o modificare i prodotti Rizoma o le sue parti, in ogni caso sostituire con componenti originali Rizoma.

I prodotti Rizoma possono non essere compatibili con il vostro motoveicolo o con altri accessori after market precedentemente installati. Per la vostra sicurezza Rizoma consiglia di contattare sempre il rivenditore Autorizzato di fiducia.

O.E.M.: componenti originali.

ENG Δ – Attention: This component comes assembled for shipping purposes only. Tighten all fasteners to appropriate torque specifications before riding.

Descriptions preceded by this symbol contain information, instructions, or procedures, which, if not followed, may result in death or serious injury.

1. Carefully read, understand and follow these instructions, they are an essential part of the product. If you have any doubt whatsoever regarding the installation or use of your RIZOMA product, please see your authorized RIZOMA dealer for assistance (on www.rizoma.com).

2-For correct installation, all tightening has to be done after the correct positioning of the accessories without restricting the moving parts, to not compromise the correct functioning of the product.

3-After installing any Rizoma product, please check that all related components of the motorbike function e.g. brakes, throttle, clutch, lights and steering. We strongly suggest to repeat these checks periodically, especially after long trips or prolonged periods of not using the bike.

Your RIZOMA products require regular inspection and maintenance. The more you ride the more often you must inspect your RIZOMA products. If your products are leaking, bent, deformed, cracked, chipped or worn, no matter how slight, immediately have a RIZOMA dealer inspect the products before you ride again. In any case never try to repair or modify the Rizoma products or their components, always replace with Rizoma original components.

Rizoma products may not be compatible with your motorcycle or with other aftermarket equipment installed before. For your safety Rizoma suggests to always contact your RIZOMA dealer.

O.E.M.: original equipment manufacturer.

ITA Δ – Attenzione: alcuni componenti vengono montati solo per il trasporto. Serrare tutti i dispositivi di fissaggio con opportune coppie di serraggio prima della guida.

La non osservanza delle istruzioni precedute da questo simbolo, può creare situazioni di pericolo e causare gravi lesioni personali e anche la morte.

1. Leggere e seguire attentamente le presenti istruzioni, parte essenziale del prodotto. Per qualsiasi dubbio riguardo l'installazione e l'utilizzo del prodotto, contattare un rivenditore autorizzato RIZOMA (su www.rizoma.com).

2-Per una corretta installazione tutti i serraggi devono essere effettuati dopo il posizionamento corretto degli accessori e senza forzare i punti mobili una volta bloccati, per non compromettere la tenuta e il corretto funzionamento del prodotto.

3-Dopo l'installazione dei prodotti Rizoma è importante controllare il corretto funzionamento di tutte le parti del motoveicolo, incluso ma non limitato a freni, frizione, luci, acceleratore, sterzo. Inoltre è estremamente consigliato ripetere periodicamente questi controlli, anche dopo lunghi viaggi e periodi di fermo.

Tutti i prodotti Rizoma richiedono regolare ispezione e manutenzione. Maggiore è il loro utilizzo maggiore deve essere la frequenza dei controlli. In caso si rilevino parti mancanti, danneggiate, consumate o con un'aspetto irregolare consultare immediatamente il rivenditore Rizoma prima di utilizzare il motoveicolo. In ogni caso mai cercare di riparare o modificare i prodotti Rizoma o le sue parti, in ogni caso sostituire con componenti originali Rizoma.

I prodotti Rizoma possono non essere compatibili con il vostro motoveicolo o con altri accessori after market precedentemente installati. Per la vostra sicurezza Rizoma consiglia di contattare sempre il rivenditore Autorizzato di fiducia.

O.E.M.: componenti originali.

ENG Δ – Attention: This component comes assembled for shipping purposes only. Tighten all fasteners to appropriate torque specifications before riding.

Descriptions preceded by this symbol contain information, instructions, or procedures, which, if not followed, may result in death or serious injury.

1. Carefully read, understand and follow these instructions, they are an essential part of the product. If you have any doubt whatsoever regarding the installation or use of your RIZOMA product, please see your authorized RIZOMA dealer for assistance (on www.rizoma.com).

2-For correct installation, all tightening has to be done after the correct positioning of the accessories without restricting the moving parts, to not compromise the correct functioning of the product.

3-After installing any Rizoma product, please check that all related components of the motorbike function e.g. brakes, throttle, clutch, lights and steering. We strongly suggest to repeat these checks periodically, especially after long trips or prolonged periods of not using the bike.

Your RIZOMA products require regular inspection and maintenance. The more you ride the more often you must inspect your RIZOMA products. If your products are leaking, bent, deformed, cracked, chipped or worn, no matter how slight, immediately have a RIZOMA dealer inspect the products before you ride again. In any case never try to repair or modify the Rizoma products or their components, always replace with Rizoma original components.

Rizoma products may not be compatible with your motorcycle or with other aftermarket equipment installed before. For your safety Rizoma suggests to always contact your RIZOMA dealer.

O.E.M.: original equipment manufacturer.

PART NUMBER
PT711

rizoma

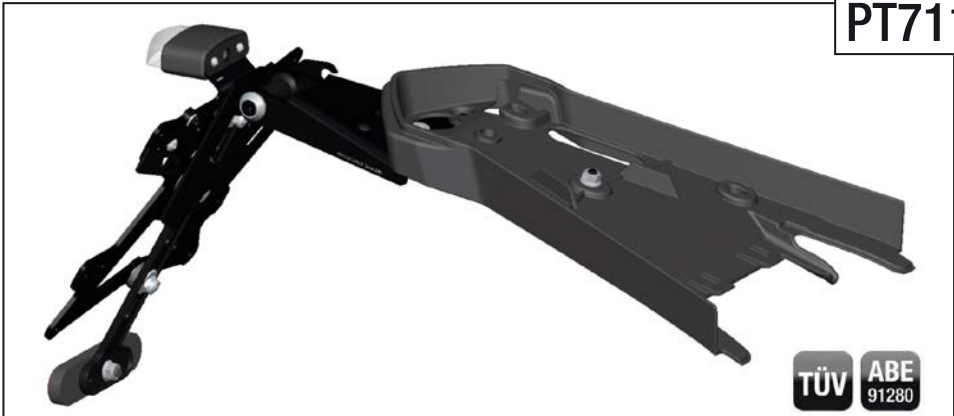

Porta targa
License plate

ITA – Attenzione: il montaggio del porta targa PT711 comporta la rimozione del sottocoda OEM e, pertanto rimuovendo il faro posteriore e gli indicatori di direzione OEM la moto perde l'omologazione per la circolazione su strada. Rizoma, nel rispetto di quanto previsto dal codice della strada, in questa configurazione fornisce il porta targa completo di faro posteriore omologato. Inoltre, sono previsti nel Kit gli adattatori per il riposizionamento degli indicatori di direzione OEM e gli adattatori per l'eventuale montaggio di indicatori di direzione Rizoma.

Ai fini del rispetto della certificazione TÜV e della **NORMATIVA EUROPEA 2009/62/CE** il montaggio del porta targa deve essere effettuato come da istruzioni allegate. Consultare il sito internet www.rizoma.com, nella sezione porta targa FOX cliccare "DOWNLOAD", per scaricare il documento d'approvazione ABE in formato PDF.

ENG – Warning: the installation of the license plate PT711 involves removal of the OEM undertail therefore, removing of the rear light and turn signals OEM the motorcycle loses the homologation for on-road use. Rizoma, in accordance with the provisions of the Highway Code, in this configuration furnished the complete license plate of homologated rear light. Also, are provided in the kit the adapters to install the OEM turn signals and the adapters for any mounting of Rizoma turn signals.

To comply with the TÜV and European Directive 2009/62/CE, installation of the license plate must be carried out as per enclosed instructions. Consult the website www.rizoma.com, in FOX license plate support section click "DOWNLOAD" to download the PDF document approval ABE.

PART NUMBER
PT711

rizoma



Porta targa
License plate

ITA – Attenzione: il montaggio del porta targa PT711 comporta la rimozione del sottocoda OEM e, pertanto rimuovendo il faro posteriore e gli indicatori di direzione OEM la moto perde l'omologazione per la circolazione su strada. Rizoma, nel rispetto di quanto previsto dal codice della strada, in questa configurazione fornisce il porta targa completo di faro posteriore omologato. Inoltre, sono previsti nel Kit gli adattatori per il riposizionamento degli indicatori di direzione OEM e gli adattatori per l'eventuale montaggio di indicatori di direzione Rizoma.

Ai fini del rispetto della certificazione TÜV e della **NORMATIVA EUROPEA 2009/62/CE** il montaggio del porta targa deve essere effettuato come da istruzioni allegate. Consultare il sito internet www.rizoma.com, nella sezione porta targa FOX cliccare "DOWNLOAD", per scaricare il documento d'approvazione ABE in formato PDF.

ENG – Warning: the installation of the license plate PT711 involves removal of the OEM undertail therefore, removing of the rear light and turn signals OEM the motorcycle loses the homologation for on-road use. Rizoma, in accordance with the provisions of the Highway Code, in this configuration furnished the complete license plate of homologated rear light. Also, are provided in the kit the adapters to install the OEM turn signals and the adapters for any mounting of Rizoma turn signals.

To comply with the TÜV and European Directive 2009/62/CE, installation of the license plate must be carried out as per enclosed instructions. Consult the website www.rizoma.com, in FOX license plate support section click "DOWNLOAD" to download the PDF document approval ABE.

PART NUMBER

PT711

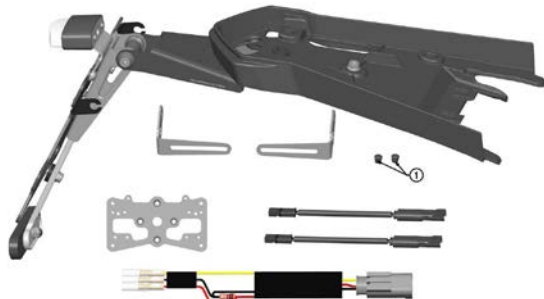

PC006





2

ITA Δ – Prima di iniziare il montaggio verificare la completezza del kit. Il livello di difficoltà e il tempo di montaggio non comprendono lo smontaggio dei componenti OEM. **Utilizzo del porta targa solo su strada.**

ENG Δ – Before you start mounting the product please check the completeness of the kit on the part list. The difficulty level and the time of assemblage shown do not include the removal of OEM components. **No off road use.**

ITA Δ – Un'installazione non corretta potrebbe danneggiare il sistema elettrico della motocicletta e provocare un incendio con conseguenti lesioni personali o la morte. Pericolo di folgorazione. Scollegare la batteria prima di iniziare a installare la luce del porta targa o il faro posteriore o gli indicatori di direzione. I connettori devono essere sempre isolati e rispettare la polarità nei collegamenti. La garanzia non è valida in caso di manomissione del prodotto e il taglio dei connettori.

ENG Δ – Improper installation could damage the electrical system of the motorcycle and cause a fire, resulting in personal injury or death. Electrical shock hazard. Disconnect the battery before starting to install turn license plate bracket or rear light or the turn signals. The pins must always be isolated and respect the polarity in the connections. The warranty is not valid for any electric wires cutting or any product modify or tampering.

	8-10 mm	
	2-2.5-3-4 mm	
	LIVELLO DI DIFFICOLTÀ DIFFICULTY LEVEL	Facile Simple
	TEMPO DI MONTAGGIO TIME OF ASSEMBLAGE	15-20 min

PART NUMBER

PT711

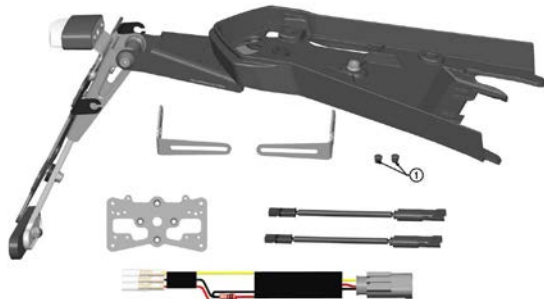

PC006





2

ITA Δ – Prima di iniziare il montaggio verificare la completezza del kit. Il livello di difficoltà e il tempo di montaggio non comprendono lo smontaggio dei componenti OEM. **Utilizzo del porta targa solo su strada.**

ENG Δ – Before you start mounting the product please check the completeness of the kit on the part list. The difficulty level and the time of assemblage shown do not include the removal of OEM components. **No off road use.**

ITA Δ – Un'installazione non corretta potrebbe danneggiare il sistema elettrico della motocicletta e provocare un incendio con conseguenti lesioni personali o la morte. Pericolo di folgorazione. Scollegare la batteria prima di iniziare a installare la luce del porta targa o il faro posteriore o gli indicatori di direzione. I connettori devono essere sempre isolati e rispettare la polarità nei collegamenti. La garanzia non è valida in caso di manomissione del prodotto e il taglio dei connettori.

ENG Δ – Improper installation could damage the electrical system of the motorcycle and cause a fire, resulting in personal injury or death. Electrical shock hazard. Disconnect the battery before starting to install turn license plate bracket or rear light or the turn signals. The pins must always be isolated and respect the polarity in the connections. The warranty is not valid for any electric wires cutting or any product modify or tampering.

	8-10 mm	
	2-2.5-3-4 mm	
	LIVELLO DI DIFFICOLTÀ DIFFICULTY LEVEL	Facile Simple
	TEMPO DI MONTAGGIO TIME OF ASSEMBLAGE	15-20 min

RIMUOVERE PORTA TARGA ORIGINALE REMOVE ORIGINAL LICENSE PLATE

PART NUMBER

PT711

Step 1



**PORTA TARGA ORIGINALE
ORIGINAL LICENSE PLATE**

rizoma

**Porta targa
License plate**

RIMUOVERE PORTA TARGA ORIGINALE REMOVE ORIGINAL LICENSE PLATE

PART NUMBER

PT711

Step 1



**PORTA TARGA ORIGINALE
ORIGINAL LICENSE PLATE**

rizoma

**Porta targa
License plate**

PART NUMBER

PT711

SMONTAGGIO CABLAGGIO OEM DAL PORTA TARGA OEM *DISASSEMBLE OEM WIRING FROM LICENSE PLATE OEM*

Step 2

COLLEGARE CON RUBACORRENTE IL FARO POSTERIORE (VEDI STEP 17-18)
 USE THE QUICK CABLE CONNECTORS TO CONNECT THE REAR LIGHT (SEE STEP 17-18)

COLLEGARE INDICATORI DI DIREZIONI
 RIZOMA O ORIGINALI
 CONNECT TURN SIGNALS RIZOMA OR
 ORIGINAL

CABLAGGIO ELETTRICO MONTATO SU PORTA TARGA OEM
 ELECTRIC WIRING INSTALL ON OEM LICENSE PLATE

COLLEGARE AL CONNETTORE OEM
 CONNECT TO THE OEM CONNECTOR

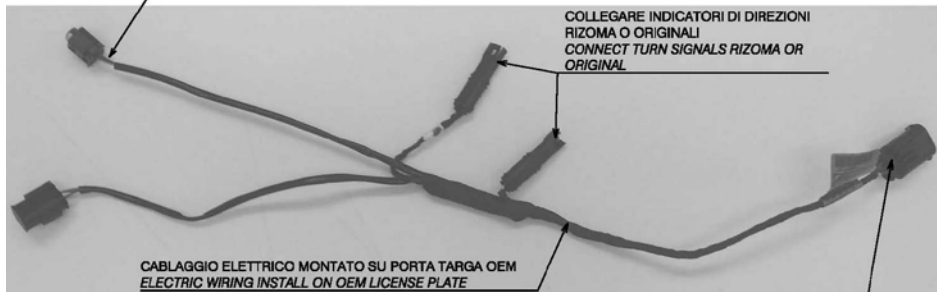

PART NUMBER

PT711

SMONTAGGIO CABLAGGIO OEM DAL PORTA TARGA OEM *DISASSEMBLE OEM WIRING FROM LICENSE PLATE OEM*

Step 2

COLLEGARE CON RUBACORRENTE IL FARO POSTERIORE (VEDI STEP 17-18)
 USE THE QUICK CABLE CONNECTORS TO CONNECT THE REAR LIGHT (SEE STEP 17-18)

COLLEGARE INDICATORI DI DIREZIONI
 RIZOMA O ORIGINALI
 CONNECT TURN SIGNALS RIZOMA OR
 ORIGINAL

CABLAGGIO ELETTRICO MONTATO SU PORTA TARGA OEM
 ELECTRIC WIRING INSTALL ON OEM LICENSE PLATE

COLLEGARE AL CONNETTORE OEM
 CONNECT TO THE OEM CONNECTOR

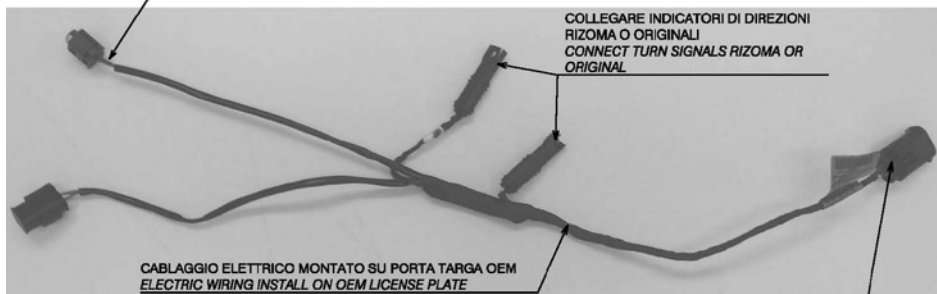

MONTAGGIO COVER SOTTO SELLA *INSTALL UNDER SEAT COVER*

PART NUMBER

PT711

rizoma

Step 3

INSERIRE LE LINGUETTE D'AGGANCO NEI FORI ALLUNGATI
INSERT THE CENTERING PINS TO THE SLOTTED HOLES

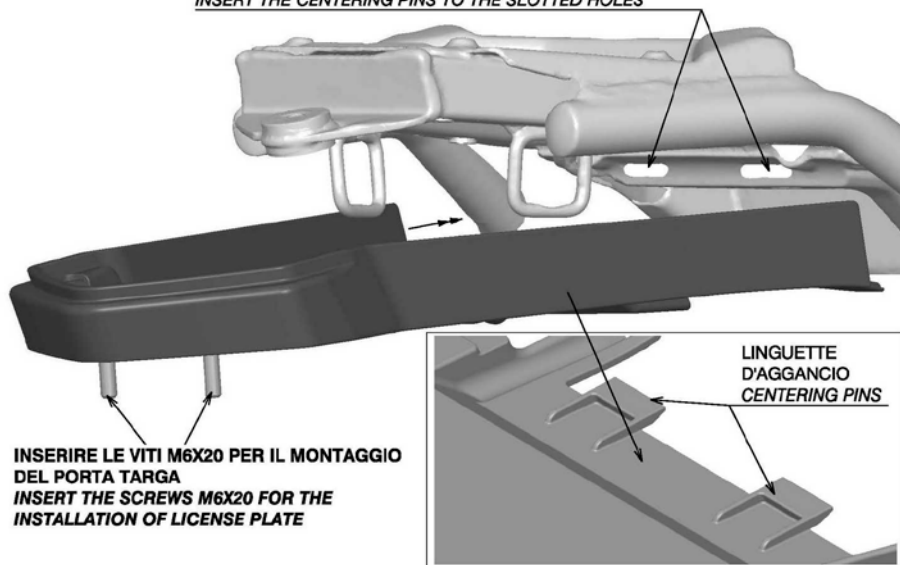

Porta targa
License plate

MONTAGGIO COVER SOTTO SELLA *INSTALL UNDER SEAT COVER*

PART NUMBER

PT711

rizoma

Step 3

INSERIRE LE LINGUETTE D'AGGANCO NEI FORI ALLUNGATI
INSERT THE CENTERING PINS TO THE SLOTTED HOLES

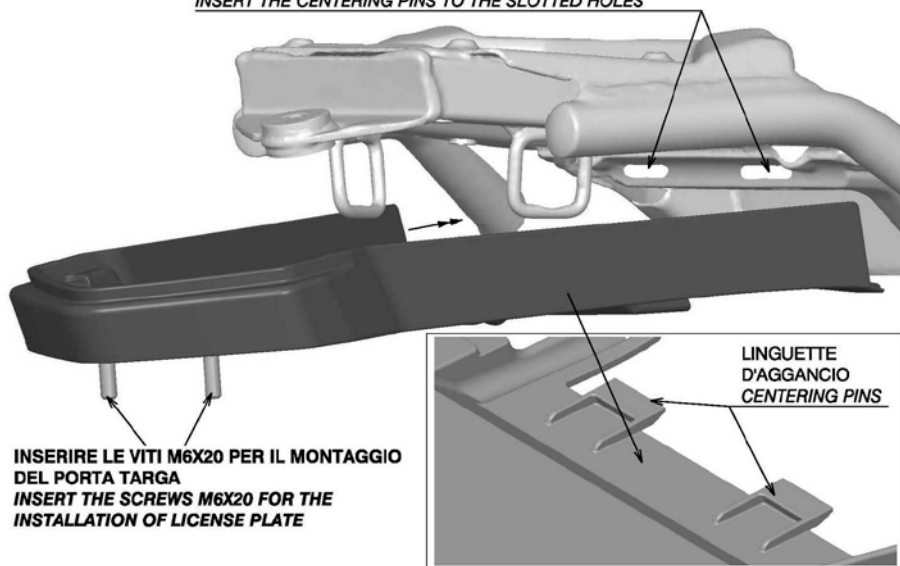

Porta targa
License plate

PART NUMBER

PT711

MONTAGGIO COVER SOTTO SELLA *INSTALL UNDER SEAT COVER*

Step 4

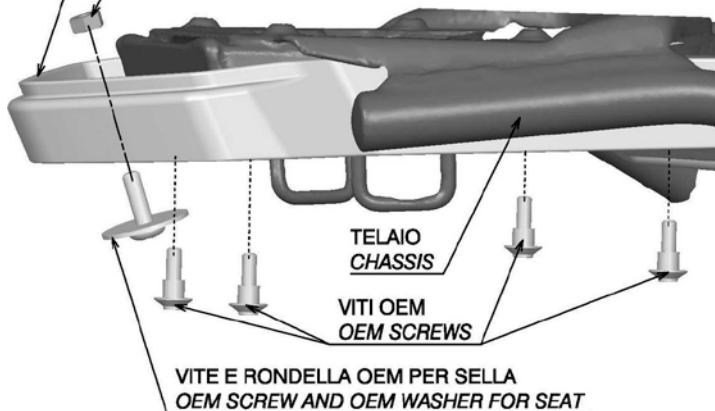
COVER SOTTO SELLA
*UNDER SEAT COVER*UTILIZZARE UN DADO PER BLOCCARE LA VITE
E LA RONDELLA OEM
*USE THE NUT TO LOCK THE OEM SCREW AND
THE OEM WASHER*

PART NUMBER

PT711

MONTAGGIO COVER SOTTO SELLA *INSTALL UNDER SEAT COVER*

Step 4

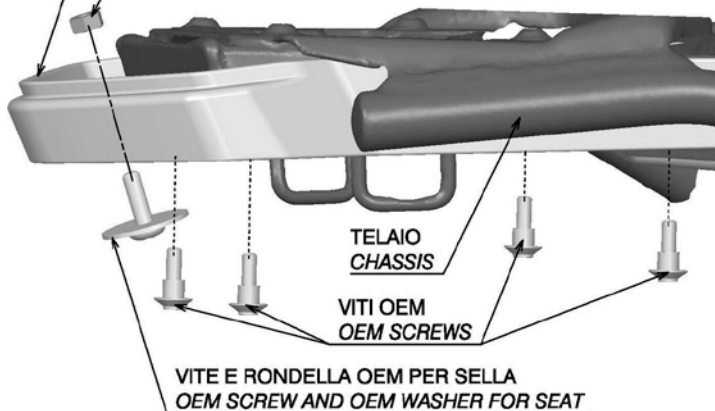
COVER SOTTO SELLA
*UNDER SEAT COVER*UTILIZZARE UN DADO PER BLOCCARE LA VITE
E LA RONDELLA OEM
*USE THE NUT TO LOCK THE OEM SCREW AND
THE OEM WASHER*

CONTROLLARE ACCOPPIAMENTO *CHECK COUPLING*

PART NUMBER

PT711

Step 5

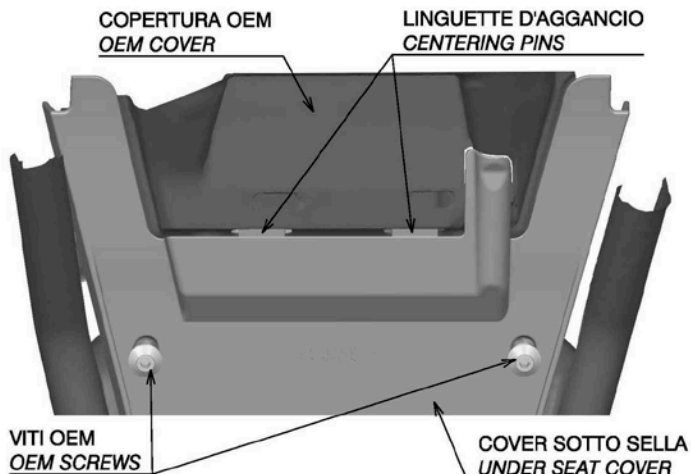

⚠ ATTENZIONE: CONTROLLARE IL CORRETTO ACCOPPIAMENTO TRA LA COVER SOTTO SELLA E LA COVER OEM.

WARNING: CHECK THE RIGHT COUPLING BETWEEN THE UNDER SEAT COVER AND THE OEM COVER.

Porta targa
License plate

CONTROLLARE ACCOPPIAMENTO *CHECK COUPLING*

PART NUMBER

PT711

Step 5

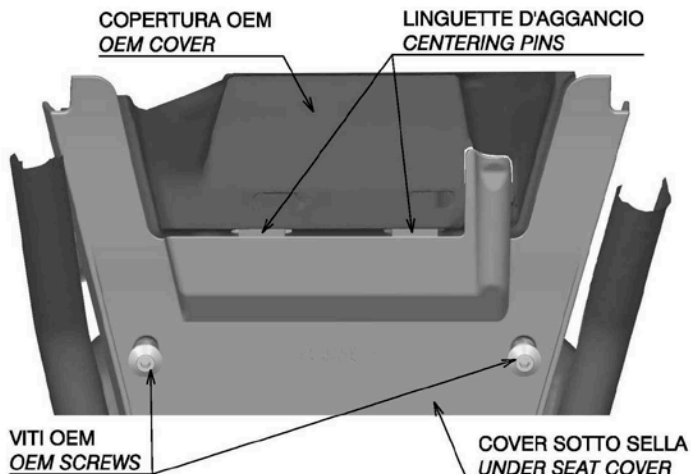

⚠ ATTENZIONE: CONTROLLARE IL CORRETTO ACCOPPIAMENTO TRA LA COVER SOTTO SELLA E LA COVER OEM.

WARNING: CHECK THE RIGHT COUPLING BETWEEN THE UNDER SEAT COVER AND THE OEM COVER.

Porta targa
License plate

PART NUMBER

PT711

MONTAGGIO INDICATORE DI DIREZIONE SULLA COVER *INSTALL TURN SIGNAL ON COVER*

Step 6

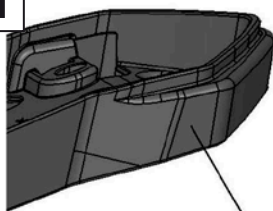

⚠ ATTENZIONE: MONTAGGIO VALIDO
PER ENTRAMBI I LATI
WARNING: MOUNT FOR BOTH SIDES

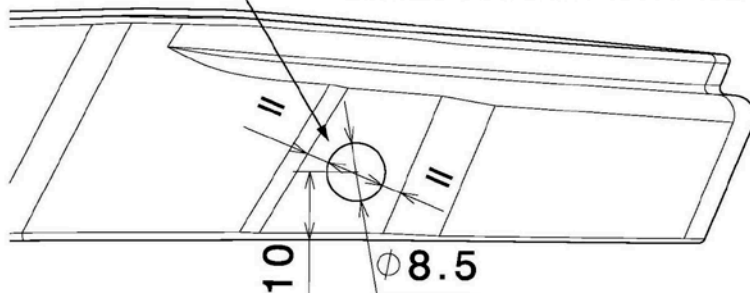

⚠ ATTENZIONE: PER IL MONTAGGIO DELLE FRECCE RIZOMA
SULLA COVER ESEGUIRE IL FORO COME DA IMMAGINE.
WARNING: TO INSTALL THE RIZOMA TURN SIGNALS DRILLED
THE COVER AS THE IMMAGINE.

PART NUMBER

PT711

MONTAGGIO INDICATORE DI DIREZIONE SULLA COVER *INSTALL TURN SIGNAL ON COVER*

Step 6

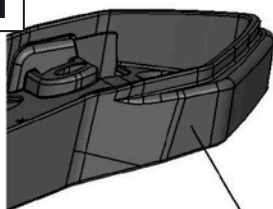

⚠ ATTENZIONE: MONTAGGIO VALIDO
PER ENTRAMBI I LATI
WARNING: MOUNT FOR BOTH SIDES

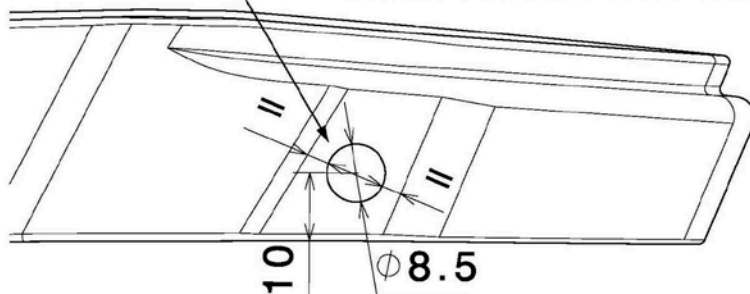

⚠ ATTENZIONE: PER IL MONTAGGIO DELLE FRECCE RIZOMA
SULLA COVER ESEGUIRE IL FORO COME DA IMMAGINE.
WARNING: TO INSTALL THE RIZOMA TURN SIGNALS DRILLED
THE COVER AS THE IMMAGINE.

Step 7

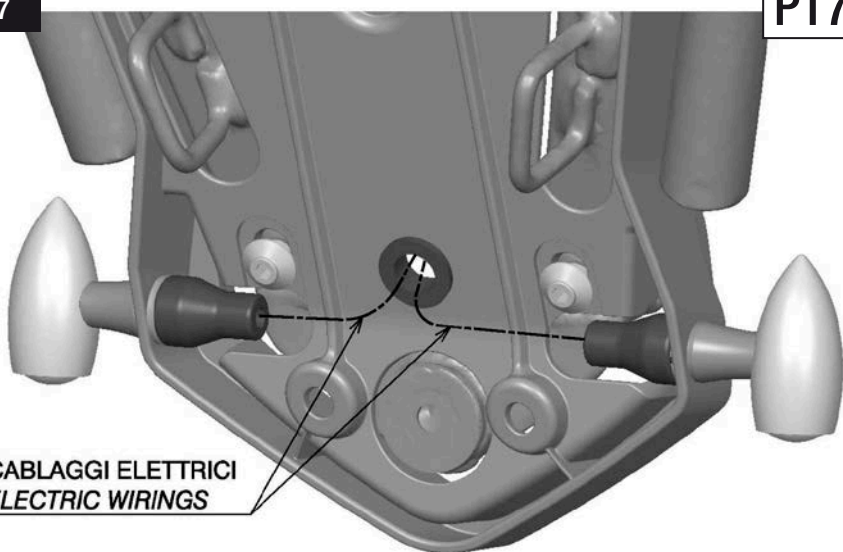

CABLAGGI ELETTRICI
ELECTRIC WIRINGS



FARE ATTENZIONE A NON PIZZICARE I CAVI
TAKE CARE NOT TO PINCH THE WIRES

Step 7

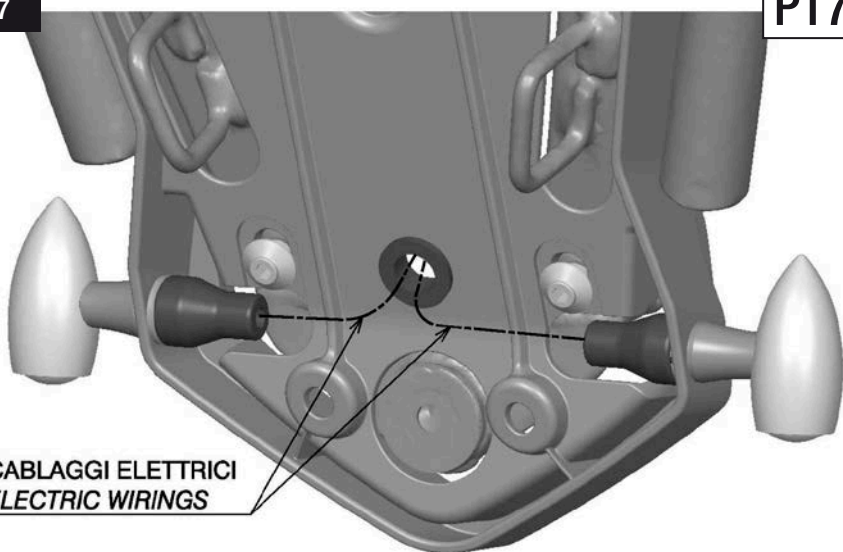

CABLAGGI ELETTRICI
ELECTRIC WIRINGS



FARE ATTENZIONE A NON PIZZICARE I CAVI
TAKE CARE NOT TO PINCH THE WIRES

PART NUMBER

PT711

MONTAGGIO STAFFE PER INDICATORI *INSTALL BRACKETS FOR TURN SIGNALS*

Step 8

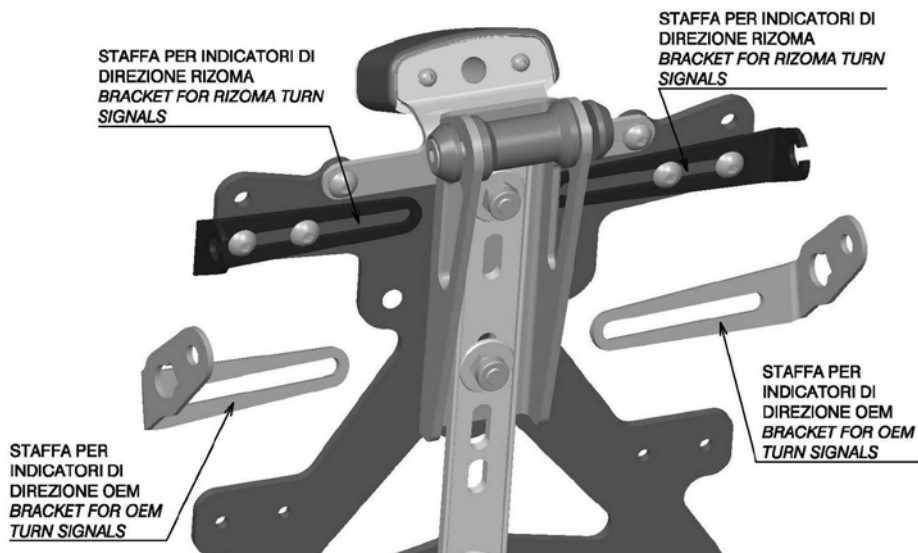

PART NUMBER

PT711

MONTAGGIO STAFFE PER INDICATORI *INSTALL BRACKETS FOR TURN SIGNALS*

Step 8

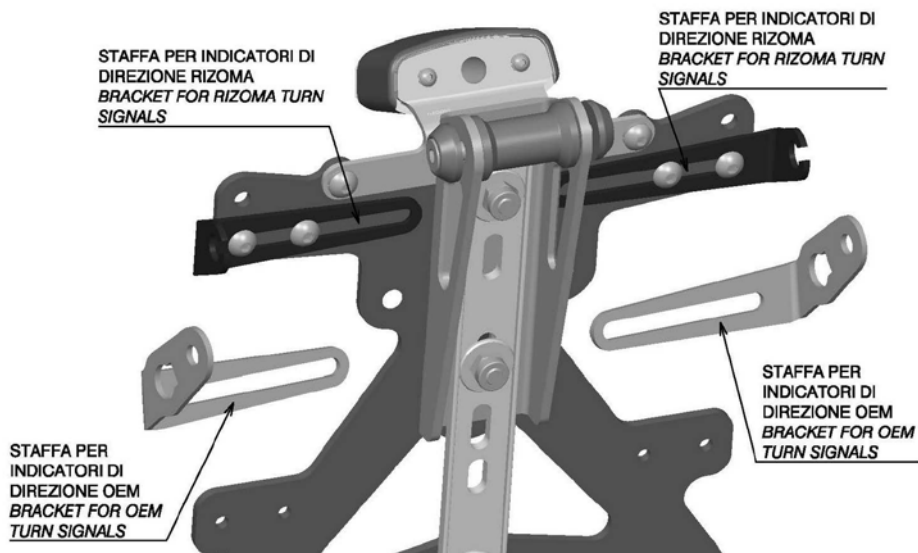

MONTAGGIO INDICATORI DI DIREZIONE *INSTALL TURN SIGNALS*

PART NUMBER

PT711

Step 9

LUCE TARGA
APPROVATA (CE)
LIGHT LICENSE PLATE
(CE) APPROVED

MIN 180 mm

INDICATORE DI
DIREZIONE
APPROVATO (CE)
INDICATOR LIGHT (CE)
APPROVED

PIATTO TARGA
LICENSE PLATE

INDICATORE DI
DIREZIONE
APPROVATO (CE)
INDICATOR LIGHT (CE)
APPROVED

CATARIFRANGENTE
REFLECT LIGHT

Porta targa
License plate

MONTAGGIO INDICATORI DI DIREZIONE *INSTALL TURN SIGNALS*

PART NUMBER

PT711

Step 9

LUCE TARGA
APPROVATA (CE)
LIGHT LICENSE PLATE
(CE) APPROVED

MIN 180 mm

INDICATORE DI
DIREZIONE
APPROVATO (CE)
INDICATOR LIGHT (CE)
APPROVED

PIATTO TARGA
LICENSE PLATE

INDICATORE DI
DIREZIONE
APPROVATO (CE)
INDICATOR LIGHT (CE)
APPROVED

CATARIFRANGENTE
REFLECT LIGHT

Porta targa
License plate

PART NUMBER

PT711

MONTAGGIO DISTANZIALE FARO POSTERIORE *INSTALL REAR LIGHT SPACER*

Step 10

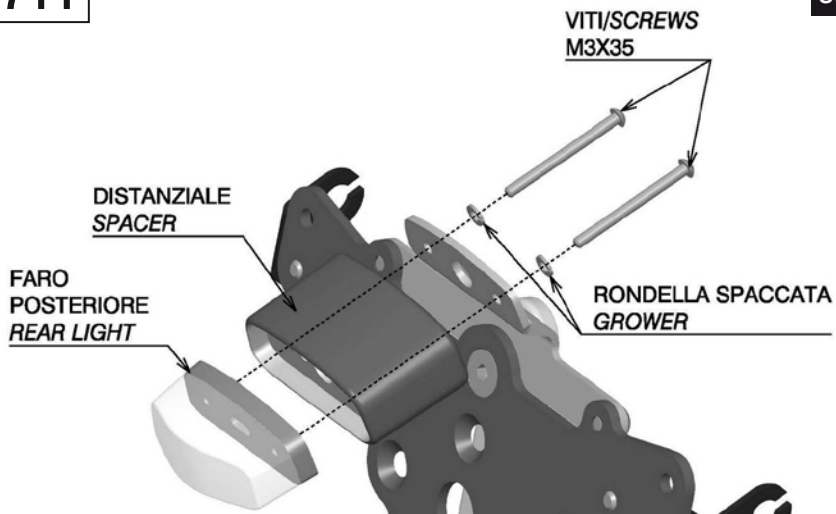

⚠ ATTENZIONE: DOVE E' IN VIGORE LA NORMATIVA EUROPEA 2009/62/CE IL DISTANZIALE DEVE ESSERE INSTALLATO.
WARNING: WHERE THE EUROPEAN NORMATIVE 2009/62/CE IS IN EFFECT THE SPACER MUST BE INSTALLED.

PART NUMBER

PT711

MONTAGGIO DISTANZIALE FARO POSTERIORE *INSTALL REAR LIGHT SPACER*

Step 10

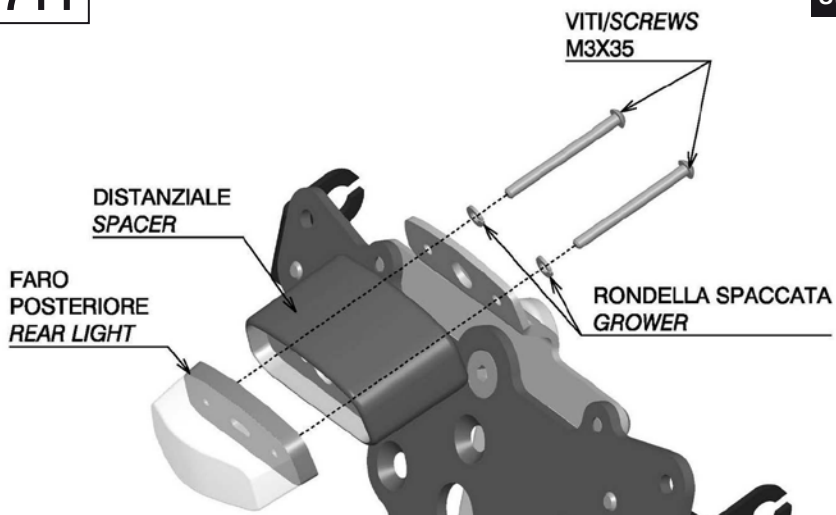

⚠ ATTENZIONE: DOVE E' IN VIGORE LA NORMATIVA EUROPEA 2009/62/CE IL DISTANZIALE DEVE ESSERE INSTALLATO.
WARNING: WHERE THE EUROPEAN NORMATIVE 2009/62/CE IS IN EFFECT THE SPACER MUST BE INSTALLED.

MONTAGGIO FARO POSTERIORE *INSTALL REAR LIGHT*

PART NUMBER

PT711

Step 11

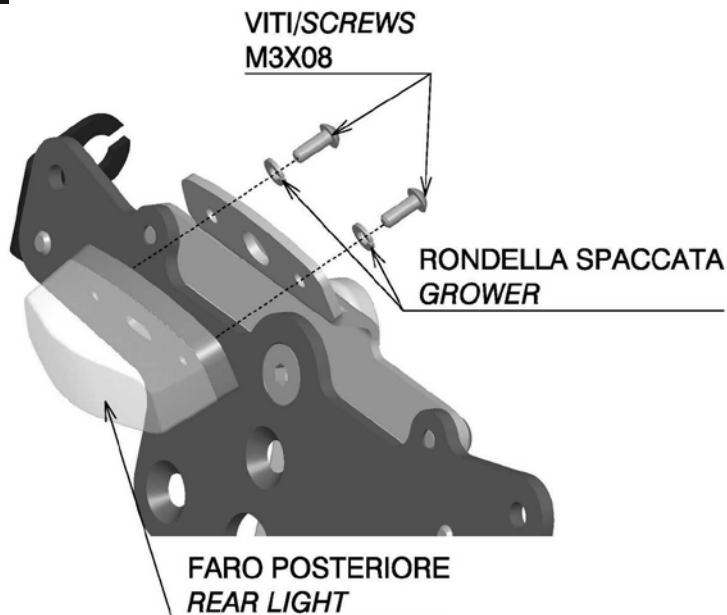

Porta targa
License plate

MONTAGGIO FARO POSTERIORE *INSTALL REAR LIGHT*

PART NUMBER

PT711

Step 11

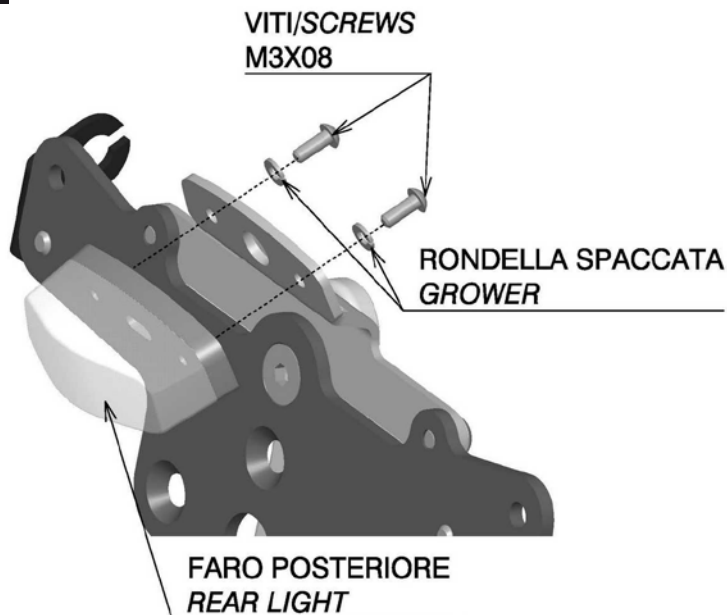

Porta targa
License plate

PART NUMBER

PT711

MONTAGGIO PORTA TARGA E INDICATORI *INSTALL LICENSE PLATE AND TURN SIGNALS*

Step 12

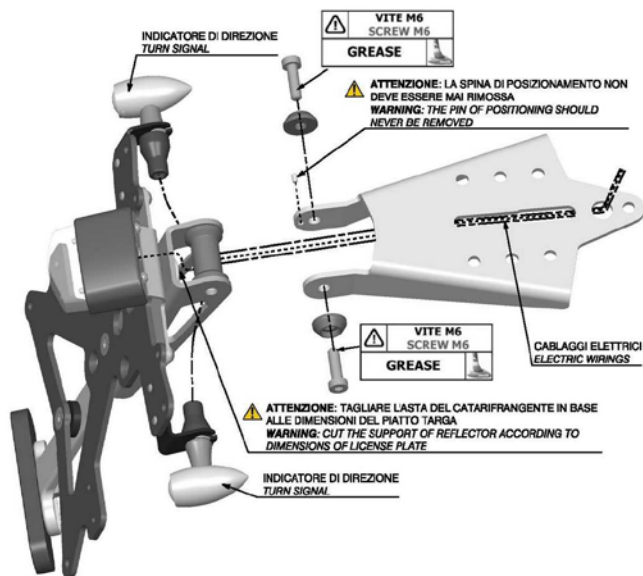

ATTENZIONE: INSERENDO LA SPINA DI POSIZIONAMENTO IL PORTA TARGA SEGUE LA NORMATIVA EUROPEA 2009/62/CE.
WARNING: INSERT THE PIN OF POSITIONING THE LICENSE PLATE FOLLOW THE EUROPEAN DIRECTIVE 2009/62/CE

PART NUMBER

PT711

MONTAGGIO PORTA TARGA E INDICATORI *INSTALL LICENSE PLATE AND TURN SIGNALS*

Step 12

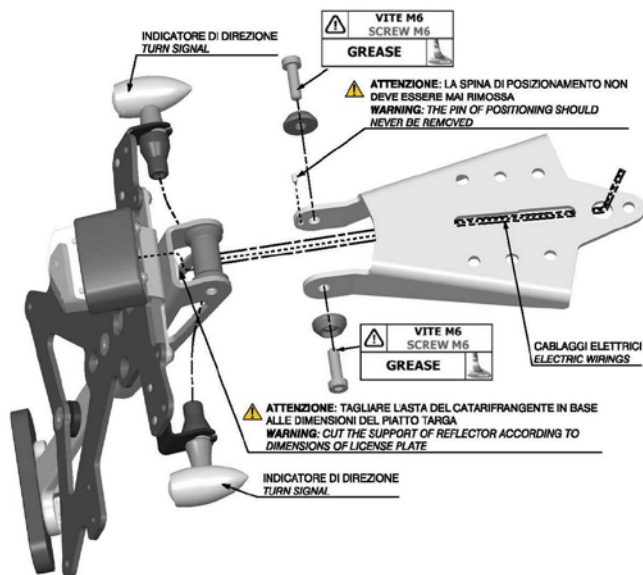

ATTENZIONE: INSERENDO LA SPINA DI POSIZIONAMENTO IL PORTA TARGA SEGUE LA NORMATIVA EUROPEA 2009/62/CE.
WARNING: INSERT THE PIN OF POSITIONING THE LICENSE PLATE FOLLOW THE EUROPEAN DIRECTIVE 2009/62/CE

Step 13

ANGOLO DI VISIBILITA' GEOMETRICA (DIEDRO CON SPIGOLO ORIZZONTALE)
 ANGLE OF GEOMETRIC VISIBILITY (DIEDRAL WITH HORIZONTAL EDGE)

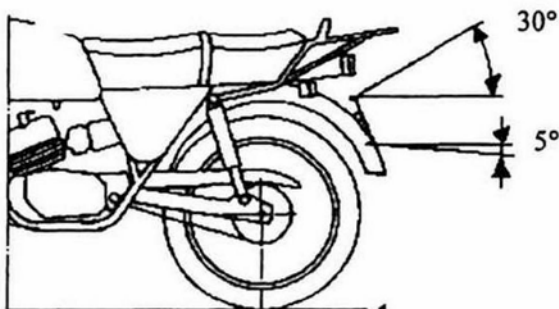

ANGOLO DI VISIBILITA' GEOMETRICA (DIEDRO CON SPIGOLO PRATICAMENTE VERTICALE)
 ANGLE OF GEOMETRIC VISIBILITY (DIEDRAL WITH PERCEPTIBLY VERTICAL EDGE)

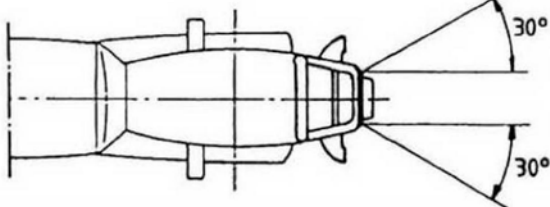

Porta targa
 License plate

Step 13

ANGOLO DI VISIBILITA' GEOMETRICA (DIEDRO CON SPIGOLO ORIZZONTALE)
 ANGLE OF GEOMETRIC VISIBILITY (DIEDRAL WITH HORIZONTAL EDGE)

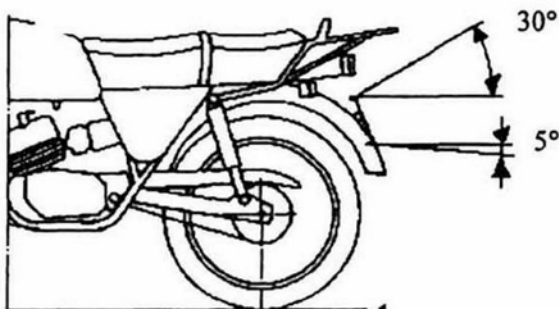

ANGOLO DI VISIBILITA' GEOMETRICA (DIEDRO CON SPIGOLO PRATICAMENTE VERTICALE)
 ANGLE OF GEOMETRIC VISIBILITY (DIEDRAL WITH PERCEPTIBLY VERTICAL EDGE)

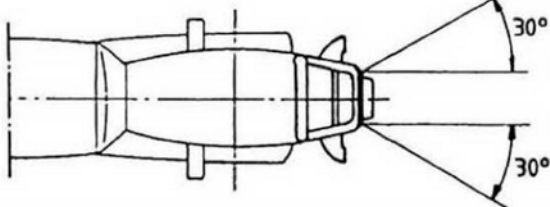

Porta targa
 License plate

PART NUMBER

PT711

MONTAGGIO PIASTRA PORTA TARGA *INSTALL LICENSE PLATE BRACKET*

Step 14

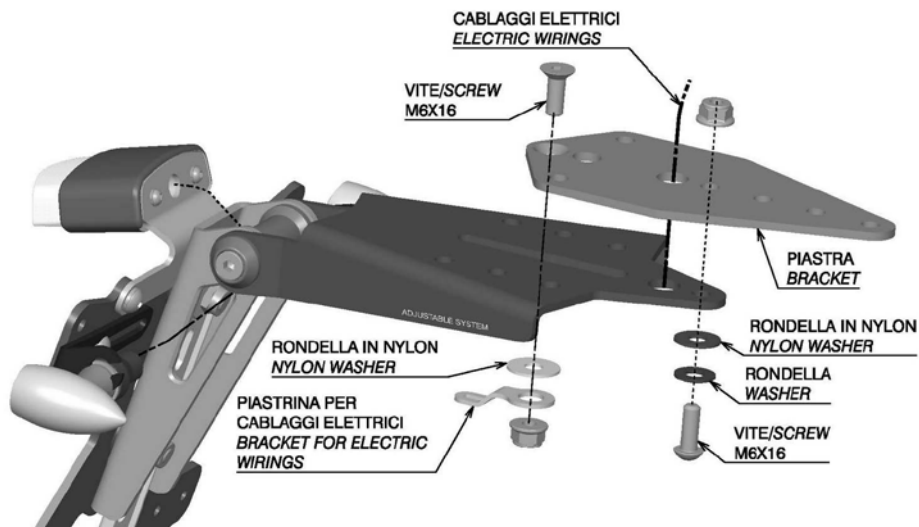

PART NUMBER

PT711

MONTAGGIO PIASTRA PORTA TARGA *INSTALL LICENSE PLATE BRACKET*

Step 14

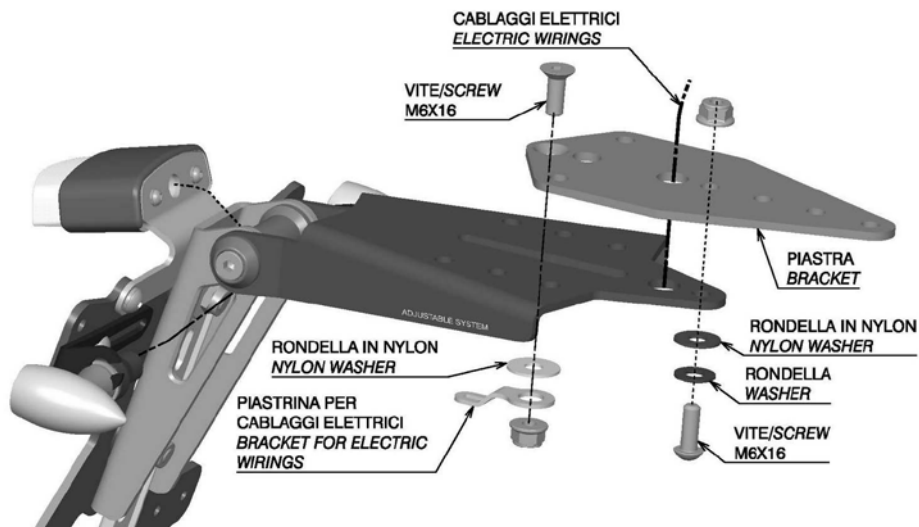

MONTAGGIO PORTA TARGA SULLA COVER *INSTALL LICENSE PLATE ON COVER*

PART NUMBER

PT711

Step 15

rizoma

Porta targa
License plate

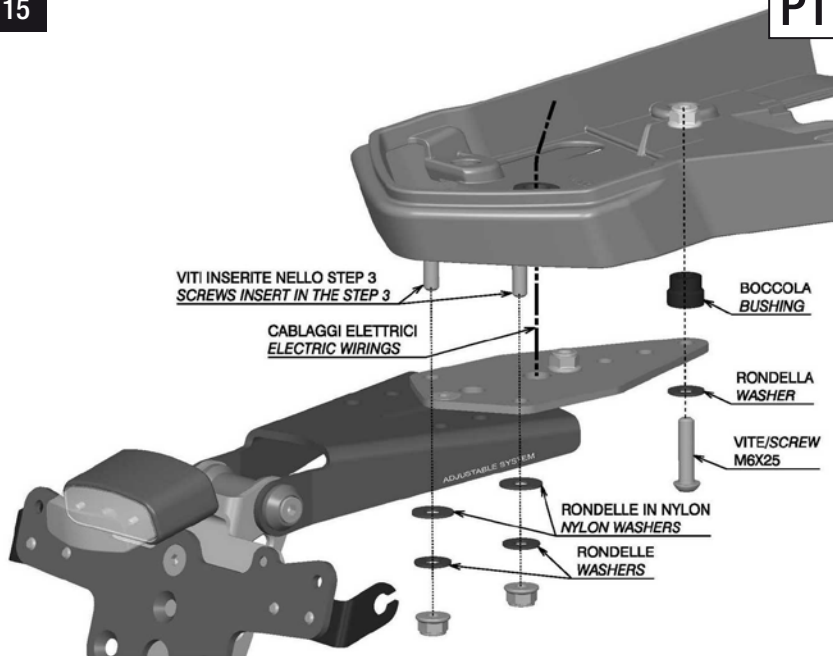

MONTAGGIO PORTA TARGA SULLA COVER *INSTALL LICENSE PLATE ON COVER*

PART NUMBER

PT711

Step 15

rizoma

Porta targa
License plate

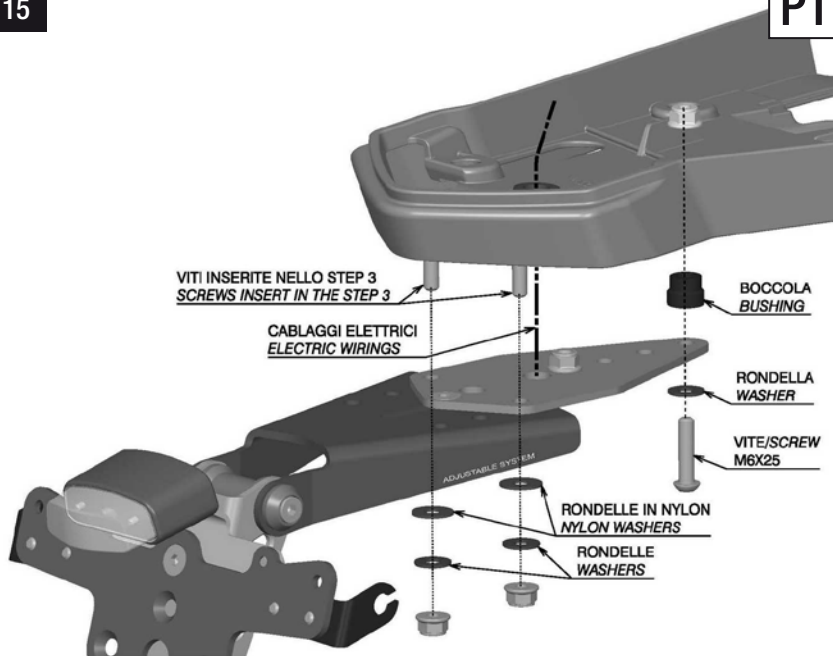



Step 17

VITE OEM PER IL
FISSAGGIO DELLA
SELLA
OEM SCREW TO FIX
THE SEAT

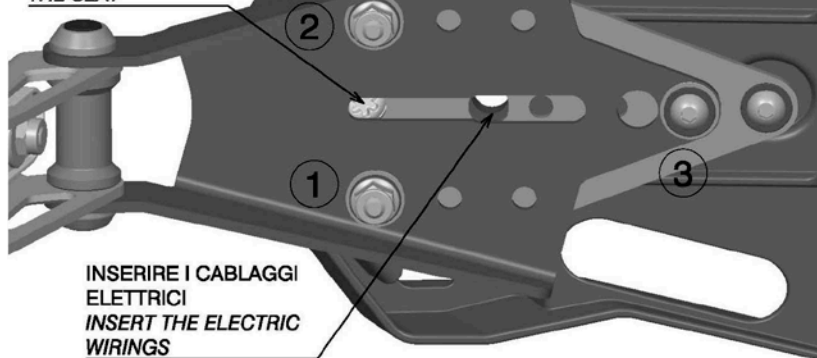

INSERIRE I CABLAGGI
ELETTRICI
INSERT THE ELECTRIC
WIRINGS

⚠ ATTENZIONE: PER IL MONTAGGIO DEL PORTA TARGA NELLA POSIZIONE COMPLETAMENTE ARRETRATA UTILIZZARE I 3 FISSAGGI (VEDI IM.).
WARNING: TO INSTALL THE LICENSE PLATE IN THE FULLY RETRACTED POSITION USE THE 3 FASTENING (SEE IM.).

Step 17

VITE OEM PER IL
FISSAGGIO DELLA
SELLA
OEM SCREW TO FIX
THE SEAT

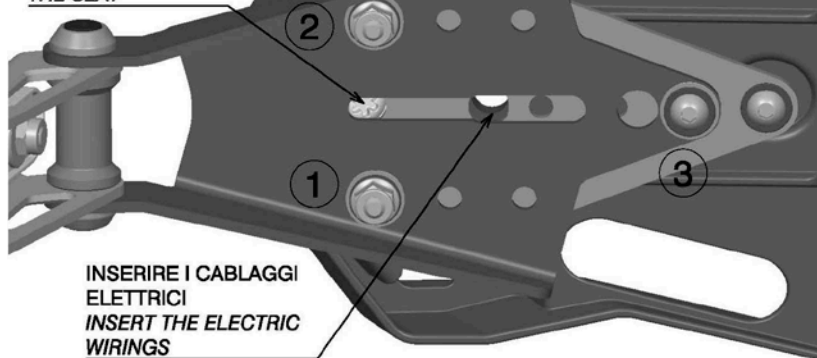

INSERIRE I CABLAGGI
ELETTRICI
INSERT THE ELECTRIC
WIRINGS

⚠ ATTENZIONE: PER IL MONTAGGIO DEL PORTA TARGA NELLA POSIZIONE COMPLETAMENTE ARRETRATA UTILIZZARE I 3 FISSAGGI (VEDI IM.).
WARNING: TO INSTALL THE LICENSE PLATE IN THE FULLY RETRACTED POSITION USE THE 3 FASTENING (SEE IM.).

PART NUMBER

PT711

PASSAGGIO CABLAGGI ELETTRICI *INSERT ELECTRIC WIRINGS*

Step 18

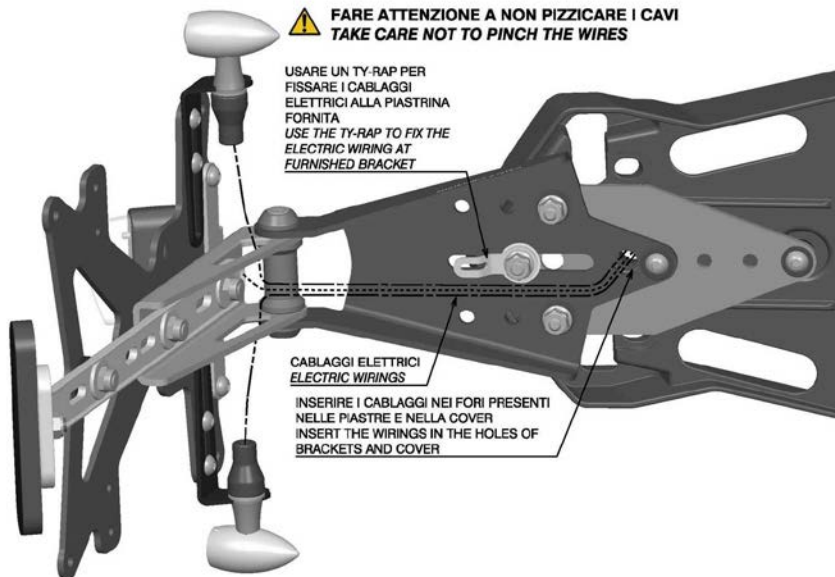

PART NUMBER

PT711

PASSAGGIO CABLAGGI ELETTRICI *INSERT ELECTRIC WIRINGS*

Step 18

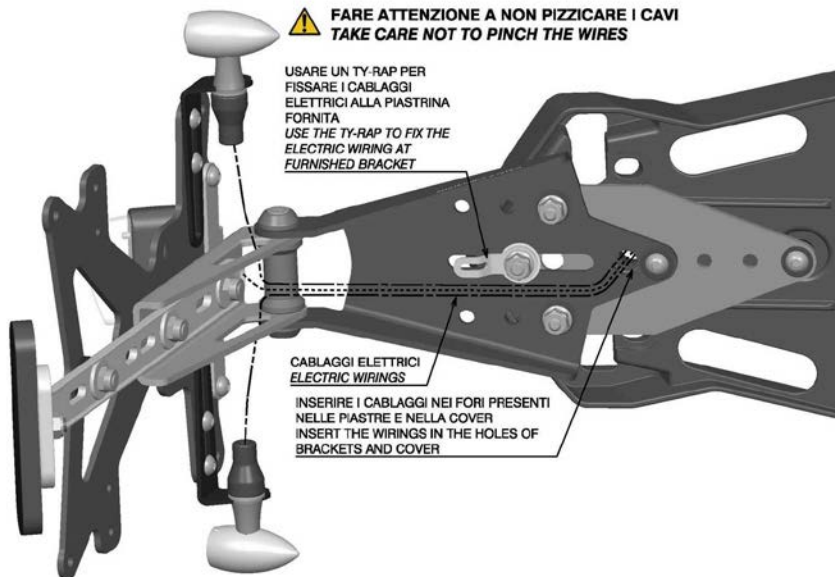

COLLEGAMENTI FARO POSTERIORE CONNECTIONS REAR LIGHT

PART NUMBER

PT711

Step 19

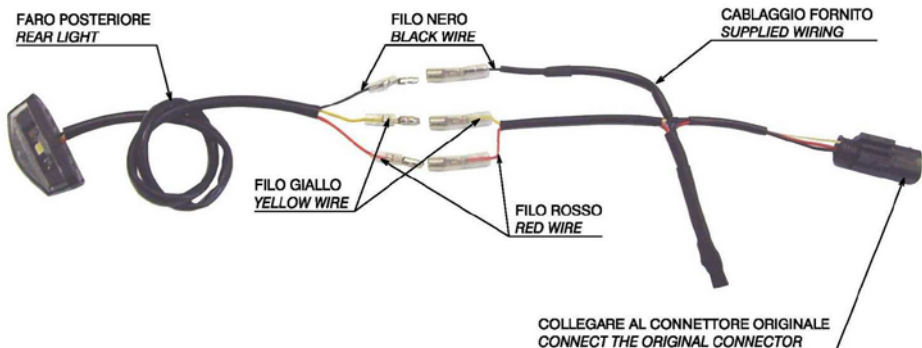

Porta targa
License plate

COLLEGAMENTI FARO POSTERIORE CONNECTIONS REAR LIGHT

PART NUMBER

PT711

Step 19

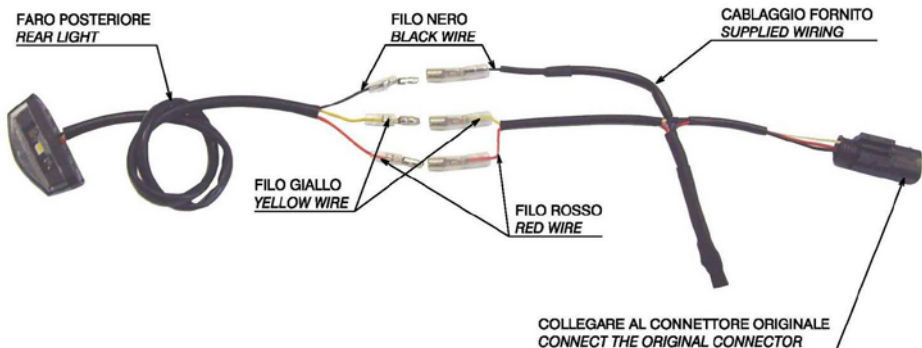

Porta targa
License plate

PART NUMBER

PT711

COLLEGAMENTI INDICATORI RIZOMA CONNECTIONS RIZOMA TURN SIGNALS

Step 20

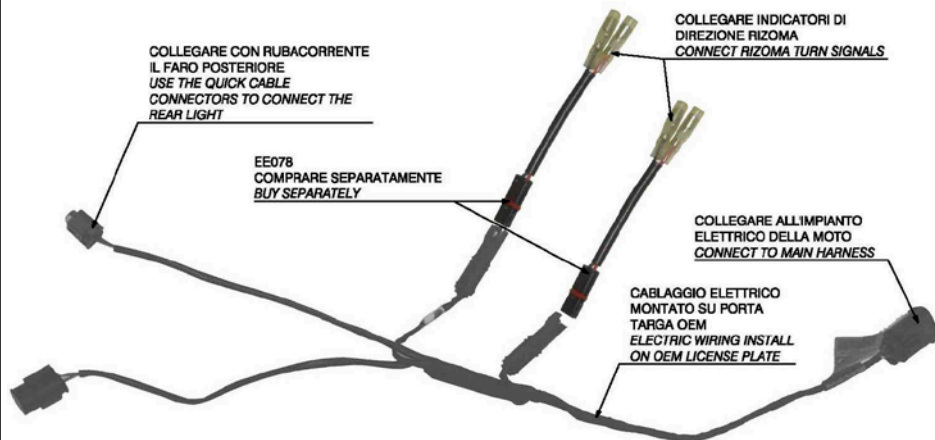

ATTENZIONE: CON LAMPADINE ORIGINALI A LED NON SERVE NESSUNA RESISTENZA, IN CASO CON LAMPADINA A BULBO USARE IL LIBRETTO D'ISTRUZIONE DELLE FR155 PER SCEGLIERE LO SCHEMA CORRETTO.

WARNING: WITH LED ORIGINAL LIGHT YOU DON'T NEED NO RESISTANCE, IN THE CASE WITH LIGHT BULB USE THE MANUAL OF FR155 TO CHOOSE THE CORRECT SCHEMA.

PART NUMBER

PT711

COLLEGAMENTI INDICATORI RIZOMA CONNECTIONS RIZOMA TURN SIGNALS

Step 20

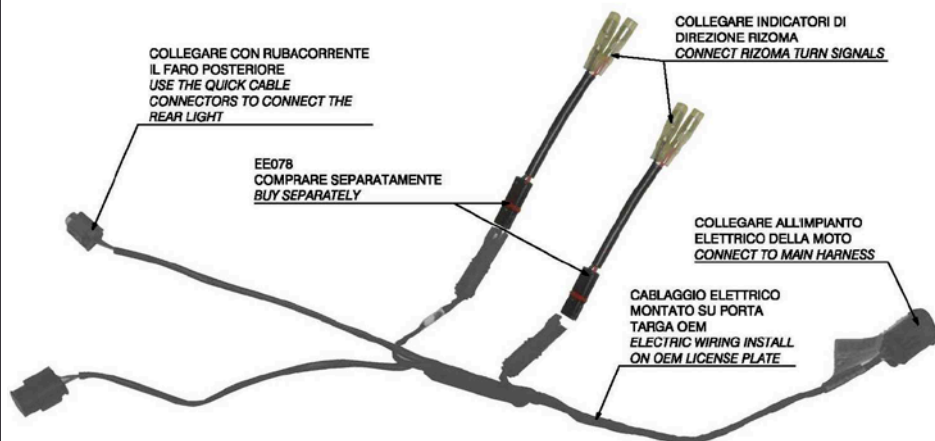

ATTENZIONE: CON LAMPADINE ORIGINALI A LED NON SERVE NESSUNA RESISTENZA, IN CASO CON LAMPADINA A BULBO USARE IL LIBRETTO D'ISTRUZIONE DELLE FR155 PER SCEGLIERE LO SCHEMA CORRETTO.

WARNING: WITH LED ORIGINAL LIGHT YOU DON'T NEED NO RESISTANCE, IN THE CASE WITH LIGHT BULB USE THE MANUAL OF FR155 TO CHOOSE THE CORRECT SCHEMA.

COLLEGAMENTI INDICATORI OEM CONNECTIONS OEM TURN SIGNALS

PART NUMBER

PT711

rizoma

Step 21

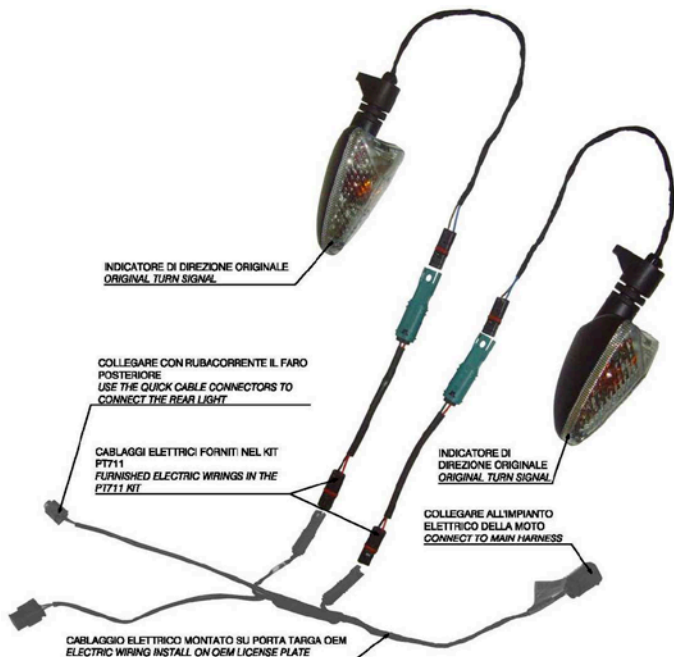

Porta targa
License plate

COLLEGAMENTI INDICATORI OEM CONNECTIONS OEM TURN SIGNALS

PART NUMBER

PT711

rizoma

Step 21

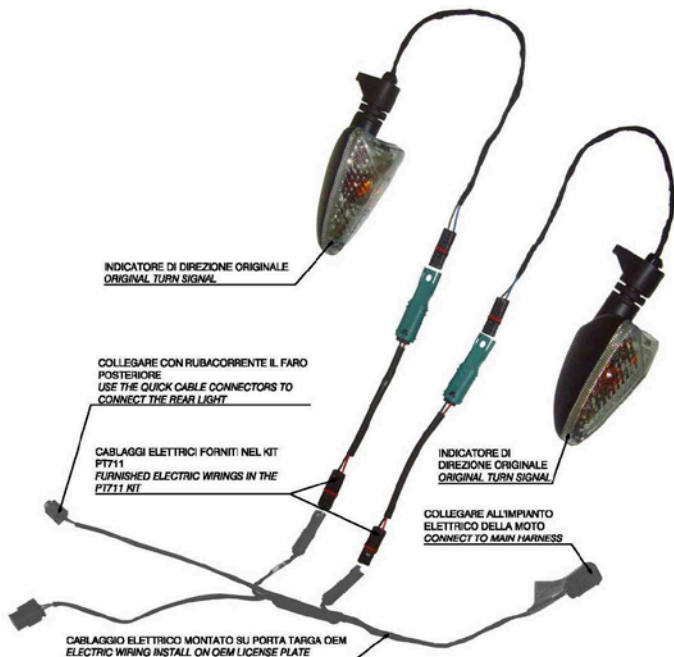

Porta targa
License plate

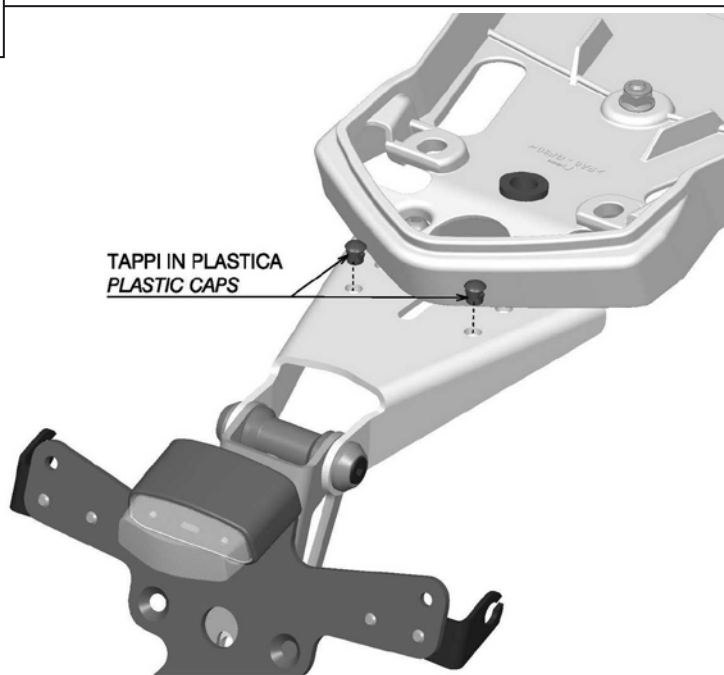
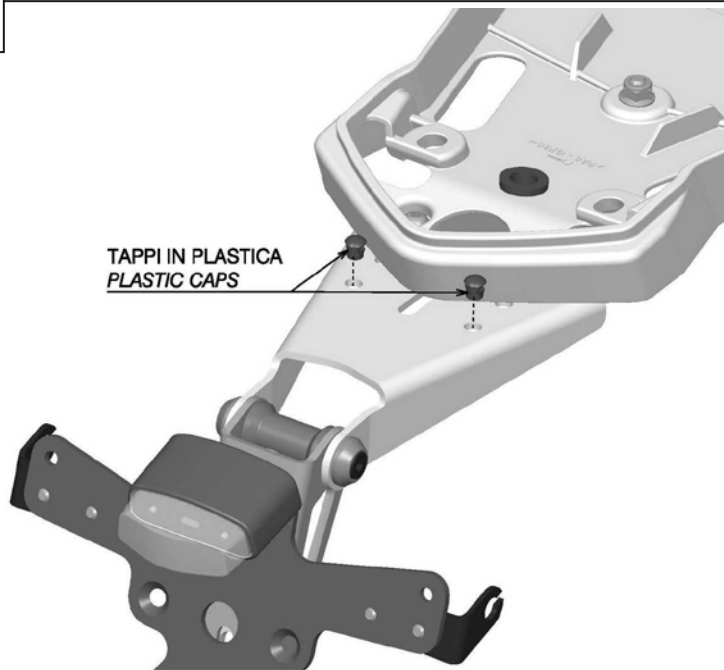

MONTAGGIO SELLA *INSTALL SEAT*

PART NUMBER

PT711

rizoma

Step 23

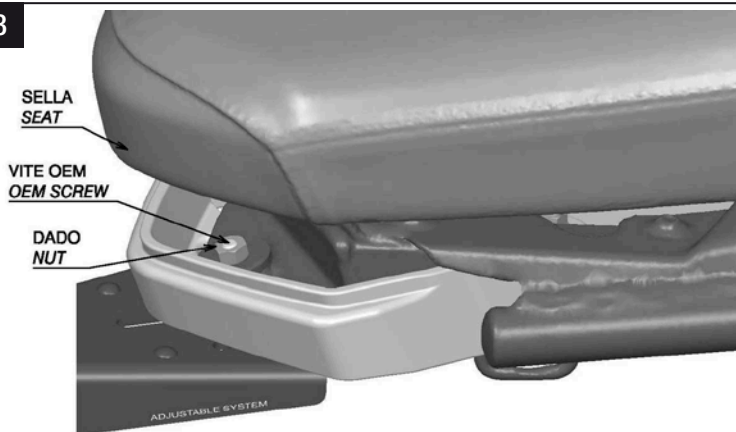

- ⚠ ATTENZIONE:** PER IL MONTAGGIO DELLA SELLA SEGUIRE LE ISTRUZIONI:
-INSERIRE E MANTENERE LA CHIAVE NELLA VITE OEM (LA VITE OEM NON DEVE CADERE);
-SVITARE IL DADO MONTATO NELLO STEP 4;
-INSERIRE LA SELLA;
-SERRARE LA VITE OEM.
WARNING: TO INSTALL THE SEAT FOLLOW THE STEPS:
-INSERT AND MAINTAIN THE KEY IN THE OEM SCREW (THE OEM SCREW MUST NOT FALL);
-UNSCREWING THE NUT INSTALLED IN STEP 4;
-INSERT THE SEAT;
-TIGHTEN THE OEM SCREW.

Porta targa
License plate

MONTAGGIO SELLA *INSTALL SEAT*

PART NUMBER

PT711

rizoma

Step 23

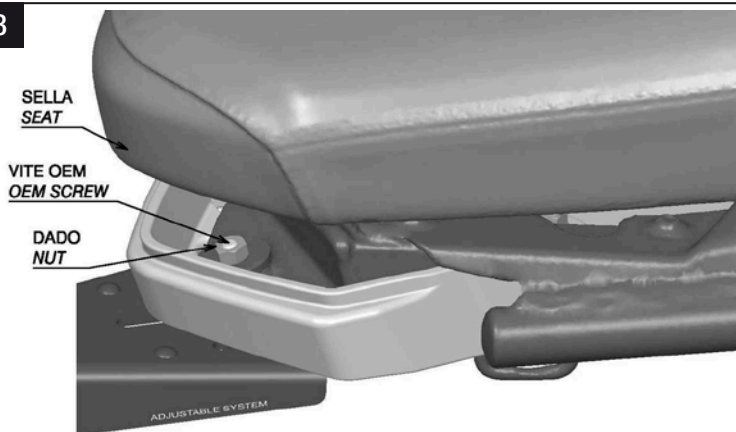

- ⚠ ATTENZIONE:** PER IL MONTAGGIO DELLA SELLA SEGUIRE LE ISTRUZIONI:
-INSERIRE E MANTENERE LA CHIAVE NELLA VITE OEM (LA VITE OEM NON DEVE CADERE);
-SVITARE IL DADO MONTATO NELLO STEP 4;
-INSERIRE LA SELLA;
-SERRARE LA VITE OEM.
WARNING: TO INSTALL THE SEAT FOLLOW THE STEPS:
-INSERT AND MAINTAIN THE KEY IN THE OEM SCREW (THE OEM SCREW MUST NOT FALL);
-UNSCREWING THE NUT INSTALLED IN STEP 4;
-INSERT THE SEAT;
-TIGHTEN THE OEM SCREW.

Porta targa
License plate



Note
Note



Note
Note



A series of horizontal dotted lines for writing, organized into four distinct sections. Each section is bounded by a decorative vertical bar on the left side. The sections are separated by the 'Note Note' text labels.

ITA – RIZOMA si riserva il diritto, a sua esclusiva discrezione, di apportare modifiche al prodotto e a queste informazioni in qualsiasi momento e senza preavviso.

Anche se molti cataloghi e pubblicità rappresentano piloti impegnati in guida estrema o stunt, questa attività è estremamente pericolosa, aumenta il rischio d'incidente e aumenta la gravità di qualsiasi lesione. L'azione descritta viene effettuata da professionisti sotto stretto controllo delle condizioni di guida.

Solo voi sapete i limiti della vostra abilità di guida e solo voi potete controllare le vostre condizioni di guida. Da e in considerazione del suo acquisto e uso del prodotto RIZOMA, l'utente espressamente riconosce e concorda che, in caso di qualsiasi rivendicazione derivante dall'uso di questo prodotto RIZOMA, se tale rivendicazione si basa in contratto, garanzia, illecito civile (lesioni personali o morte colposa) o in altro modo, si applicano le leggi della Repubblica d'Italia e la giurisdizione e sede per tale azione deve essere il tribunale di Busto Arsizio (VA), Italia.

Tutti i piloti dovrebbero frequentare un corso formale prima della guida su strada. In alcuni Stati una scuola di guida è necessaria per ottenere un'abilitazione per la guida della moto.

Indossare sempre un casco da motociclista correttamente allacciato, e (RIZOMA raccomanda sempre un modello integrale), che sia stato certificato ANSI, SNELL, CE o qualsiasi altra autorità competente, e qualsiasi altro dispositivo di sicurezza adeguato al vostro stile di guida, come guanti, stivali e tuta.

Assicurarsi di leggere e seguire attentamente tutte le istruzioni e le avvertenze fornite con la vostra moto, così come la indicazioni che accompagnano ogni altro componente installato sulla vostra moto.

Assicurarsi che i pneumatici siano gonfiati alla giusta pressione e che non vi siano danni di sorta nel battistrada o sui fianchi del pneumatico.

ITA – RIZOMA si riserva il diritto, a sua esclusiva discrezione, di apportare modifiche al prodotto e a queste informazioni in qualsiasi momento e senza preavviso.

Anche se molti cataloghi e pubblicità rappresentano piloti impegnati in guida estrema o stunt, questa attività è estremamente pericolosa, aumenta il rischio d'incidente e aumenta la gravità di qualsiasi lesione. L'azione descritta viene effettuata da professionisti sotto stretto controllo delle condizioni di guida.

Solo voi sapete i limiti della vostra abilità di guida e solo voi potete controllare le vostre condizioni di guida. Da e in considerazione del suo acquisto e uso del prodotto RIZOMA, l'utente espressamente riconosce e concorda che, in caso di qualsiasi rivendicazione derivante dall'uso di questo prodotto RIZOMA, se tale rivendicazione si basa in contratto, garanzia, illecito civile (lesioni personali o morte colposa) o in altro modo, si applicano le leggi della Repubblica d'Italia e la giurisdizione e sede per tale azione deve essere il tribunale di Busto Arsizio (VA), Italia.

Tutti i piloti dovrebbero frequentare un corso formale prima della guida su strada. In alcuni Stati una scuola di guida è necessaria per ottenere un'abilitazione per la guida della moto.

Indossare sempre un casco da motociclista correttamente allacciato, e (RIZOMA raccomanda sempre un modello integrale), che sia stato certificato ANSI, SNELL, CE o qualsiasi altra autorità competente, e qualsiasi altro dispositivo di sicurezza adeguato al vostro stile di guida, come guanti, stivali e tuta.

Assicurarsi di leggere e seguire attentamente tutte le istruzioni e le avvertenze fornite con la vostra moto, così come la indicazioni che accompagnano ogni altro componente installato sulla vostra moto.

Assicurarsi che i pneumatici siano gonfiati alla giusta pressione e che non vi siano danni di sorta nel battistrada o sui fianchi del pneumatico.

ENG – RIZOMA reserves the right, in its sole discretion, to make changes to the product and this information at any time and without prior notice. Although many catalogs and advertisements depict riders engaged in extreme or stunt riding, this activity is extremely dangerous, increases the risk of an accident, and increases the severity of any injury.

The action depicted is performed by professionals under strictly controlled riding conditions.

Only you know the limits of your riding ability and only you can control the conditions under which you ride. By and in consideration for his/her purchase and use of the RIZOMA product, the user expressly recognizes and agrees that in the event of any claim arising out of the use of this RIZOMA product, whether such claim is based in contract, warranty, tort (personal injury or wrongful death) or otherwise, the laws of the Republic of Italy shall apply and jurisdiction and venue for any such action shall be in the Courts of Busto Arsizio, Italy.

All riders are strongly urged to take a motorcycle rider safety clinic. Always wear a properly fitted and fastened motorcycle helmet (RIZOMA recommends a full face helmet), that has been approved by ANSI, SNELL, CE, or any other relevant authority, and any other safety equipment necessary for your riding style, such as full finger gloves, boots, and body armor.

Be sure to read and follow all the instructions and warnings that originally accompanied your motorcycle, as well as the literature that accompanied any other component parts installed on your motorcycle.

Be sure that your tires are inflated to the correct pressure and that there is no damage whatsoever in the tread or sidewall of the tire.

ENG – RIZOMA reserves the right, in its sole discretion, to make changes to the product and this information at any time and without prior notice. Although many catalogs and advertisements depict riders engaged in extreme or stunt riding, this activity is extremely dangerous, increases the risk of an accident, and increases the severity of any injury.

The action depicted is performed by professionals under strictly controlled riding conditions.

Only you know the limits of your riding ability and only you can control the conditions under which you ride. By and in consideration for his/her purchase and use of the RIZOMA product, the user expressly recognizes and agrees that in the event of any claim arising out of the use of this RIZOMA product, whether such claim is based in contract, warranty, tort (personal injury or wrongful death) or otherwise, the laws of the Republic of Italy shall apply and jurisdiction and venue for any such action shall be in the Courts of Busto Arsizio, Italy.

All riders are strongly urged to take a motorcycle rider safety clinic. Always wear a properly fitted and fastened motorcycle helmet (RIZOMA recommends a full face helmet), that has been approved by ANSI, SNELL, CE, or any other relevant authority, and any other safety equipment necessary for your riding style, such as full finger gloves, boots, and body armor.

Be sure to read and follow all the instructions and warnings that originally accompanied your motorcycle, as well as the literature that accompanied any other component parts installed on your motorcycle.

Be sure that your tires are inflated to the correct pressure and that there is no damage whatsoever in the tread or sidewall of the tire.

